

Muru High Chair

Assembly manual

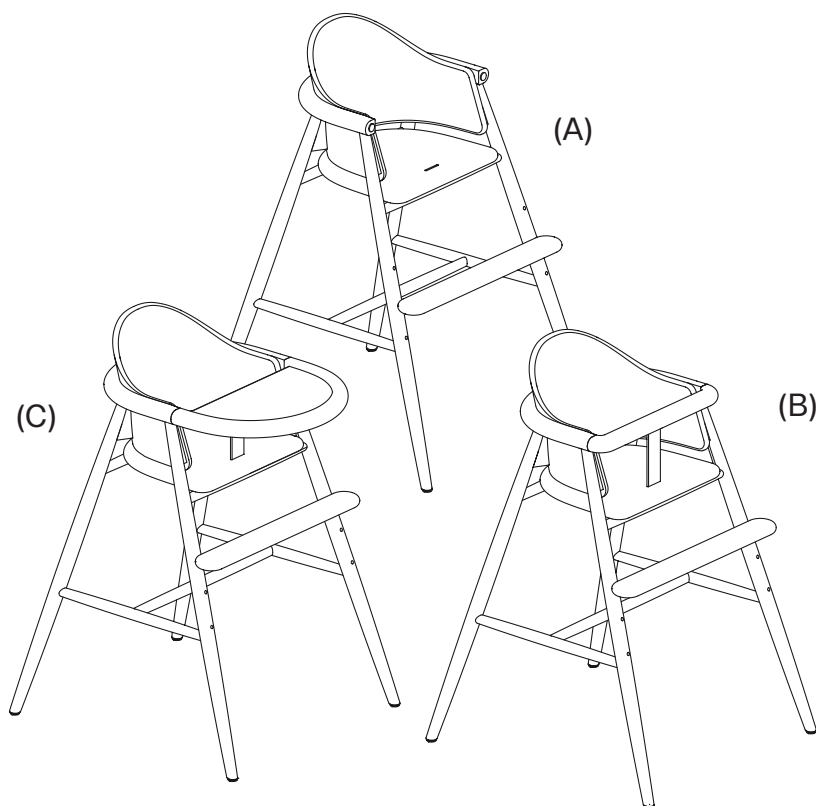

**FERM
LIVING**



IMPORTANT! READ CAREFULLY AND KEEP FOR FUTURE REFERENCE

Compliant with EN 14988:2017+A2:2024 Children's high chairs (TÜV report CN25YH9G 001, January 2026) and EN 17191:2021 Children's seating safety requirements (TÜV report CN25YH9G 002, December 2025)

EN - Warning!

WARNING! Failure to follow these instructions may result in serious injury or death. Never leave the child unattended. Do not use the high chair until the child can sit unaided. Do not place the high chair near windows, cords, blinds, or curtains to avoid strangulation. Ensure the high chair is placed on a flat, stable surface. Do not allow the child to stand or climb in the high chair. Do not use the product unless all components are correctly fitted and adjusted. Do not use the high chair if any parts are broken, damaged, or missing. Check regularly that all screws, fittings, and locking devices are secure. Do not modify the product or add accessories not approved by the manufacturer. Keep small parts and packaging materials away from children to prevent choking hazards. Be aware of the risk of open fires and other sources of strong heat in the vicinity of the product. Be aware of the risk of tilting if the child pushes their feet against a table or other structure. This product is intended for children able to sit up and up to a maximum weight of 22kg. For children up to 3 years, always use the restraint system.

Assembly Instructions

Follow the step-by-step diagrams provided in the assembly section. Check that all parts are present before beginning assembly. Use only the supplied fittings and tools. Ensure all locking mechanisms are fully engaged before use.

Maintenance

Clean with a damp cloth and mild detergent. Do not use abrasive cleaners or solvents. Regularly inspect all screws, fittings, and restraint systems. Replace any worn or damaged parts immediately. Store the high chair in a dry place away from direct sunlight.

Product Data

Maximum child weight: 22kg Suitable age range: From when the child can sit unaided up to approximately 3 years. Materials: Solid oak and oak veneer Dimensions: W 52cm x H 80cm x D 56,4cm.



VIGTIGT!

LÆS OMHYGGELIGT OG GEM TIL SENERE BRUG

Overholder EN 14988:2017+A2:2024 Højstole til børn (TÜV-rapport CN25YH9G 001, januar 2026) og EN 17191:2021 Sikkerhedskrav til siddebømler til børn (TÜV-rapport CN25YH9G 002, december 2025).

DK - Advarsel!

ADVARSEL! Hvis du ikke følger disse instruktioner, kan det resultere i alvorlig personskade eller død. Lad aldrig barnet være uden opsyn. Brug ikke højstolen, før barnet kan sidde selv. Placer ikke højstolen i nærheden af vinduer, ledninger, persienner eller gardiner for at undgå kvælning. Sørg for, at højstolen står på et fladt, stabilt underlag. Lad ikke barnet stå eller klatre i højstolen. Brug ikke produktet, medmindre alle komponenter og dele er korrekt monteret og justeret. Brug ikke højstolen, hvis nogen dele er ødelagte, beskadigede eller mangler. Kontrollér regelmæssigt, at alle skruer, beslag og låseanordninger sidder sikkert fast. Du må ikke ændre på produktet eller tilføje tilbehør, der ikke er godkendt af producenten. Hold små dele og emballagematerialer væk fra børn for at undgå kvælningsfare. Vær opmærksom på risikoen for åben ild og andre stærke varmekilder i nærheden af produktet. Vær opmærksom på risikoen for at vælte, hvis barnet skubber fødderne mod et bord eller en anden konstruktion. Dette produkt er beregnet til børn, der kan sidde op, og som vejer op til maksimalt 22 kg. For børn op til 3 år skal man altid bruge fastholdelsesanordningen.

Samlevejledning

Følg trin-for-trin-instruktionerne i monteringsafsnittet. Kontrollér, at alle dele er tilgængelige, før du begynder at samle. Brug kun de medfølgende beslag og værktøjer. Sørg for, at alle låsemekanismer er helt låste før brug.

Vedligeholdelse

Rengør med en fugtig klud og et mildt rengøringsmiddel. Brug ikke slibende rengøringsmidler eller opløsningsmidler. Efterse regelmæssigt alle skruer, beslag og fastgørelsessystemer. Udskift straks slidte eller beskadigede dele. Opbevar højstolen på et tørt sted uden direkte sollys.

Produktdata

Maksimal børnevægt: 22 kg. Anbefalet aldersgruppe: Fra barnet kan sidde selv og op til ca. 3 år. Materialer: Massiv eg og egefiner. Mål: B 52 cm x H 80 cm x D 56,4 cm.



TÄRKEÄÄ!

LUE HUOLELLISESTI JA SÄILYÄ TULEVAA TARVETTA VARTEN

EN 14988:2017+A2:2024 Lasten syöttötuolit (TÜV-raportti CN25YH9G 001, tammikuu 2026) ja EN 17191:2021 Lasten istuinten turvallisuusvaatimukset (TÜV-raportti CN25YH9G 002, joulukuu 2025).

FI - Varoitus!

VAROITUS! Näiden ohjeiden laiminlyöminen voi johtaa vakavaan loukkaantumiseen tai kuolemaan. Älä koskaan jätä lasta ilman valvontaa. Älä käytä syöttötuolia ennen kuin lapsi osaa istua ilman tukea. Älä aseta syöttötuolia ikkunoiden, johtojen, kaihtimien tai verhojen lähelle kuristumisvaaran välttämiseksi. Varmista, että syöttötuoli on tasaisella ja vakaalla alustalla. Älä anna lapsen seistä tai kiipeillä syöttötuolissa. Älä käytä tuotetta, ellei kaikkia osia ole asennettu ja säädetty oikein. Älä käytä syöttötuolia, jos jokin osa on rikki, vaurioitunut tai puuttuu. Tarkista säännöllisesti, että kaikki ruuvit, varusteet ja lukituslaitteet ovat kunnossa. Älä muuta tuotetta tai lisää lisävarusteita, joita valmistaja ei ole hyväksynyt. Pidä pienet osat ja pakkausmateriaalit poissa lasten ulottuvilta tukehtumisvaaran välttämiseksi. Varaudu avotulen ja muiden voimakkaiden lämmönlähteiden aiheuttamiin vaaroihin tuotteen välittömässä läheisyydessä. Varaudu kallistumisvaaraan, jos lapsi työntää jalkojansa pöytää tai muuta rakennetta vasten. Tämä tuote on tarkoitettu lapsille, jotka osaavat istua ja joiden enimmäispaino on 22 kg. Alle 3-vuotiailla lapsilla on aina käytettävä turvavaljaita.

Asennusohjeet

Noudata kokoonpano-ohjeiden vaiheittaisia kaaviota. Tarkista, että kaikki osat ovat mukana ennen kokoonpanon aloittamista. Käytä vain mukana toimitettuja kiinnikkeitä ja työkaluja. Varmista, että kaikki lukitusmekanismit ovat täysin kytketyt ennen käyttöä.

Ylläpito

Puhdista kostealla liinalla ja miedolla pesuaineella. Älä käytä hankaavia puhdistusaineita tai liuottimia. Tarkasta säännöllisesti kaikki ruuvit, kiinnikkeet ja turvavaljaat. Vaihda kuluneet tai vaurioituneet osat välittömästi. Säilytä syöttötuolia kuivassa paikassa suojattuna suoralta auringonvalolta.

Tuotetiedot

Lapsen enimmäispaino: 22 kg. Sopiva ikäryhmä: Siitä lähtien, kun lapsi osaa istua ilman tukea noin 3-vuotiaaksi asti. Materiaalit: Massiivitammi ja tammiviilu. Mitat: L 52 cm x K 80 cm x S 56,4 cm.



VIKTIG!

LES NØYE OG OPPBEVAR FOR FREMTIDIG BRUK

Overholder EN 14988:2017+A2:2024 Høye barnestoler (TUV-rapport CN25YH9G 001, januar 2026) og EN 17191:2021 Sikkerhetskrav til sittemøbler til barn (TUV-rapport CN25YH9G 002, desember 2025)

NO - Advarsel!

ADVARSEL! Hvis du ikke følger disse instruksjonene, kan det føre til alvorlig personskade eller død. La aldri barnet være uten tilsyn. Ikke bruk barnestolen før barnet kan sitte selv. Ikke plasser barnestolen i nærheten av vinduer, snorer og ledninger, persiener eller gardiner på grunn av kvelningsfaren. Sørg for at barnestolen står på et flatt og stabilt underlag. Ikke la barnet stå eller klatre i barnestolen. Ikke bruk produktet med mindre alle komponenter er korrekt montert og justert. Ikke bruk barnestolen hvis noen av delene er ødelagt, skadet eller mangler. Kontroller regelmessig at alle skruer, beslag og låseanordninger er festet ordentlig. Du må ikke endre på produktet eller bruke tilbehør som ikke er godkjent av produsenten. Hold smådeler og emballasjematerialer utenfor barns rekkevidde på grunn av kvelningsfaren. Vær oppmerksom på risikoen ved å bruke stolen i nærheten av åpen ild og andre kraftige varmekilder. Vær oppmerksom på at stolen kan velte hvis barnet presser føttene mot et bord eller en annen konstruksjon. Dette produktet er ment for barn som kan sitte selv og som veier maksimalt 22 kg. For barn opp til 3 år skal man alltid bruke sikkerhetsanordningen.

Monteringsveiledning

Følg de trinnvise illustrasjonene i monteringsavsnittet. Kontroller at du har alle delene før du begynner å montere. Bruk kun beslagene og verktøyene som følger med. Sørg for at alle låsemekanismer er helt i inngrep før bruk.

Vedlikehold

Rengjør med en fuktig klut og et mildt rengjøringsmiddel. Ikke bruk slipende rengjøringsmidler eller løsemidler. Kontroller regelmessig at alle skruer, beslag og sikkerhetsanordninger sitter ordentlig. Skift ut slitte eller skadde deler umiddelbart. Oppbevar barnestolen på et tørt sted, beskyttet mot direkte sollys.

Produktdata

Maksimal vekt på barnet: 22 kg. Egnet aldersgruppe: Fra barnet kan sitte selv og opp til ca. 3 år. Materialer: Massiv eik og eikefiner. Mål: B 52 cm x H 80 cm x D 56,4 cm.



IMPORTANTE

LEER ATENTAMENTE Y CONVERSAR PARA FUTURAS CONSULTAS

Cumple la norma EN 14988:2017+A2:2024 Tronas infantiles (informe TÜV CN25YH9G 001, enero de 2026) y la norma EN 17191:2021 Requisitos de seguridad de los asientos para niños (informe TÜV CN25YH9G 002, diciembre de 2025).

ES - Advertencia!

ADVERTENCIA: el incumplimiento de estas instrucciones puede provocar lesiones graves o la muerte. Nunca deje al niño sin vigilancia. No utilice la trona hasta que el niño pueda sentarse sin ayuda. No coloque la trona cerca de ventanas, cables, persianas o cortinas para evitar estrangulamientos. Asegúrese de que la trona está sobre una superficie plana y estable. No permita que el niño se ponga de pie en la trona o se suba encima de ella. No utilice el producto a menos que todos los componentes estén correctamente instalados y ajustados. No utilice la trona si alguna pieza está rota, dañada o perdida. Compruebe periódicamente que todos los tornillos, herrajes y dispositivos de bloqueo estén bien sujetos. No modifique el producto ni use accesorios no aprobados por el fabricante. Mantenga las piezas pequeñas y los materiales de embalaje fuera del alcance de los niños para evitar riesgos de asfixia. Tenga en cuenta el riesgo que suponen los fuegos abiertos y otras fuentes de calor intenso en las proximidades del producto. Tenga en cuenta que existe riesgo de vuelco si el niño empuja los pies contra una mesa u otra estructura. Este producto está destinado a niños capaces de sentarse y con un peso máximo de 22 kg. Para niños de hasta 3 años, utilice siempre el sistema de retención.

Instrucciones de montaje

Siga paso a paso las instrucciones que figuran en la sección de montaje. Compruebe que dispone de todas las piezas antes de iniciar el montaje. Utilice únicamente los accesorios y las herramientas

suministrados. Asegúrese de que todos los mecanismos de bloqueo funcionen correctamente antes de utilizar la trona.

Mantenimiento

Limpiar con un paño húmedo y detergente suave. No utilice limpiadores abrasivos ni disolventes. Inspeccione regularmente todos los tornillos, herrajes y sistemas de sujeción. Sustituya inmediatamente cualquier pieza desgastada o dañada. Guarde la trona en un lugar seco y protegido de la luz solar directa.

Datos del producto

Peso máximo del niño: 22 kg. Edad adecuada: desde que el niño puede sentarse sin ayuda hasta aproximadamente los 3 años. Materiales: roble macizo y chapa de roble. Dimensiones: ancho 52 cm x alto 80 cm x fondo 56,4 cm.



WICHTIG! SORGFÄLTIG LESEN UND FÜR SPÄTERE VERWENDUNG AUFBEWAHREN

Entspricht EN 14988:2017+A2:2024
Kinderhochstühle (TÜV-Report CN25YH9G
001, Januar 2026) und EN 17191:2021
Sicherheitstechnische Anforderungen für
Kindersitzmöbel (TÜV-Report CN25YH9G 002,
Dezember 2025)

DE - Warnung!

WARNUNG! Die Nichtbeachtung dieser Hinweise kann zu schweren Verletzungen bis hin zum Tod führen. Das Kind niemals unbeaufsichtigt lassen. Den Hochstuhl erst in Gebrauch nehmen, wenn das Kind selbstständig sitzen kann. Den Hochstuhl nicht in der Nähe von Fenstern, Schnüren, Jalousien oder Vorhängen aufstellen, um eine Strangulation zu verhindern. Immer darauf achten, dass der Hochstuhl auf einer ebenen, stabilen Fläche steht. Das Kind darf nicht im Hochstuhl stehen oder darauf klettern. Das Produkt nur in Gebrauch nehmen, wenn alle Komponenten korrekt montiert und eingestellt sind. Den Hochstuhl niemals verwenden, wenn Einzelteile gebrochen oder beschädigt sind oder fehlen. Regelmäßig prüfen, ob alle Schrauben, Beschläge und Verriegelungen sicher sind. Keine Änderungen am Produkt vornehmen und kein Zubehör hinzufügen, das nicht vom Hersteller genehmigt wurde. Kleinteile und Verpackungsmaterial von Kindern fernhalten, um die Gefahr des Verschluckens zu vermeiden. Sei dir der Gefahr von offenem Feuer und anderen starken Wärmequellen in der Nähe des Produkts bewusst. Achte auf die Gefahr des Umkippens, wenn das Kind mit den Füßen gegen einen Tisch oder eine andere Konstruktion stößt. Dieses Produkt ist für Kinder bestimmt, die aufrecht sitzen können und ein Körpergewicht von höchstens 22 kg haben. Für Kinder bis zu 3 Jahren muss immer das Rückhaltesystem verwendet werden.

Montageanleitung

Folge der Schritt-für-Schritt-Grafik im Abschnitt über die Montage. Überprüfe vor Beginn der Montage, ob alle Teile vorhanden sind. Verwende nur die mitgelieferten Beschläge und Werkzeuge. Vergewissere dich vor der Benutzung, dass alle Verriegelungsmechanismen vollständig eingerastet sind.

Wartung

Mit einem feuchten Tuch und einem milden Reinigungsmittel reinigen. Keine Scheuermittel oder Lösungsmittel verwenden. Regelmäßig alle Schrauben, Beschläge und Rückhaltesysteme überprüfen. Verschlossene oder beschädigte Teile unmittelbar ersetzen. Den Hochstuhl an einem trockenen Ort und vor direkter Sonneneinstrahlung geschützt aufstellen.

Produktdaten

Maximales Gewicht des Kindes: 22 kg Geeignete Altersgruppe: Ab dem Zeitpunkt, an dem das Kind ohne Hilfe sitzen kann, bis zu einem Alter von etwa 3 Jahren. Materialien: Massive Eiche und Eichenfurnier. Abmessungen: B 52 cm x H 80 cm x T 56,4 cm.



BELANGRIJK!

ZORGVULDIG LEZEN EN BEWAR- EN VOOR TOEKOMSTIG GEBRUIK

Voldoet aan EN 14988:2017+A2:2024 Kinderstoelen (TÜV-rapport CN25YH9G 001, januari 2026) en EN 17191:2021 Stoelen voor kinderen - Veiligheidseisen (TÜV-rapport CN25YH9G 002, december 2025)

NL - Waarschuwing!

WAARSCHUWING! Het niet opvolgen van deze instructies kan leiden tot ernstig letsel of de dood. Laat het kind nooit zonder toezicht achter. Gebruik de kinderstoel pas als het kind zelfstandig kan zitten. Plaats de kinderstoel niet in de buurt van ramen, koorden, jaloezieën of gordijnen om verstikking te voorkomen. Zorg ervoor dat de kinderstoel op een vlakke, stabiele ondergrond staat. Laat het kind niet in de kinderstoel staan of klimmen. Gebruik het product uitsluitend als alle onderdelen correct zijn gemonteerd en afgesteld. Gebruik de kinderstoel niet als er onderdelen gebroken of beschadigd zijn of ontbreken. Controleer regelmatig of alle schroeven, bevestigingen en vergrendelingen goed vastzitten. Wijzig het product niet en voeg geen accessoires toe die niet zijn goedgekeurd door de fabrikant. Houd kleine onderdelen en verpakkingsmaterialen uit de buurt van kinderen om verstikkingsgevaar te voorkomen. Houd rekening met het risico van open vuur en andere hittebronnen in de buurt van het product. Wees bewust van het risico op kantelen als het kind de voeten tegen een tafel of ander object duwt. Dit product is bedoeld voor kinderen die rechtop kunnen zitten en een maximaal gewicht van 22 kg hebben. Gebruik voor kinderen tot 3 jaar altijd het bevestigingssysteem.

Montage-instructies

Volg de stappenschema's in het hoofdstuk over montage. Controleer of alle onderdelen aanwezig zijn voordat je met de montage begint. Gebruik alleen het meegeleverde beslag en gereedschap. Zorg ervoor dat alle vergrendelingsmechanismen volledig vergrendeld zijn voor gebruik.

Onderhoud

Reinig met een vochtige doek en een mild schoonmaakmiddel. Gebruik geen schurende reinigingsmiddelen of oplosmiddelen. Inspecteer regelmatig alle schroeven, beslag en bevestigingssystemen. Vervang versleten of beschadigde onderdelen onmiddellijk. Bewaar de kinderstoel op een droge plaats, uit de buurt van direct zonlicht.

Productgegevens

Maximaal gewicht van kind: 22kg. Geschikte leeftijdsgroep: Vanaf het moment dat het kind zelfstandig kan zitten tot ongeveer 3 jaar. Materialen: Massief eiken en eikenfineer. Afmetingen: B 52cm x H 80cm x D 56,4cm.



IMPORTANTE! LEGGERE ATTENTAMENTE E CONSERVARE PER RIFERIMENTO FUTURO

Conforme alla norma EN 14988:2017+A2:2024 Seggioloni per bambini (rapporto TÜV CN25YH9G 001, gennaio 2026) e alla norma EN 17191:2021 Requisiti di sicurezza per le sedute per bambini (rapporto TÜV CN25YH9G 002, dicembre 2025).

IT - Avvertenza!

AVVERTENZA! La mancata osservanza di queste istruzioni può causare gravi lesioni o morte. Non lasciare mai il bambino incustodito. Non utilizzare il seggiolone finché il bambino non è in grado di stare seduto da solo. Non posizionare il seggiolone vicino a finestre, corde, tende o persiane per evitare lo strangolamento. Assicurarsi che il seggiolone sia posizionato su una superficie piana e stabile. Non permettere al bambino di stare in piedi o di arrampicarsi sul seggiolone. Non utilizzare il prodotto se tutti i componenti non sono stati montati e regolati correttamente. Non utilizzare il seggiolone se alcune parti sono rotte, danneggiate o mancanti. Controllare regolarmente che tutte le viti, i raccordi e i dispositivi di bloccaggio siano saldi. Non modificare il prodotto o aggiungere accessori non approvati dal produttore. Tenere le parti piccole e i materiali di imballaggio lontano dalla portata dei bambini per evitare il rischio di soffocamento. Prestare attenzione al rischio di fiamme libere e altre fonti di forte calore nelle vicinanze del prodotto. Tenere presente il rischio di ribaltamento se il bambino spinge i piedi contro un tavolo o un'altra struttura. Questo prodotto è destinato a bambini in grado di stare seduti e con un peso massimo di 22 kg. Per i bambini fino a 3 anni, utilizzare sempre il sistema di ritenuta.

Istruzioni per il montaggio

Seguire gli schemi passo-passo forniti nella sezione di montaggio. Prima di iniziare il montaggio, verificare la presenza di tutti i componenti. Utilizzare esclusivamente i raccordi e gli strumenti in dotazione. Prima dell'uso, accertarsi che tutti i meccanismi di blocco siano completamente innestati.

Manutenzione

Pulire con un panno umido e un detergente delicato. Non utilizzare detergenti abrasivi o solventi. Ispezionare regolarmente tutte le viti, i raccordi e i sistemi di ritenuta. Sostituire immediatamente le parti usurate o danneggiate. Conservare il seggiolone in un luogo asciutto e lontano dalla luce diretta del sole.

Dati del prodotto

Peso massimo del bambino: 22 kg. Fascia d'età adatta: Da quando il bambino è in grado di stare seduto da solo fino a circa 3 anni. Materiali: Rovere massiccio e impiallacciatura di rovere. Dimensioni: L 52cm x A 80cm x P 56,4cm.



IMPORTANT ! À LIRE ATTENTIVEMENT ET À CONSERVER POUR RÉFÉRENCE ULTÉRIEURE

Conforme à la norme EN 14988:2017+A2:2024 Chaises hautes pour enfants (rapport TÜV CN25YH9G 001, janvier 2026) et à la norme EN 17191:2021 Exigences de sécurité applicables aux sièges destinés à des enfants (rapport TÜV CN25YH9G 002, décembre 2025).

FR - Attention!

ATTENTION ! Le non-respect de ces instructions peut entraîner des blessures graves, voire mortelles. Ne jamais laisser l'enfant sans surveillance. Ne pas utiliser la chaise haute tant que l'enfant ne peut pas tenir assis sans aide. Ne pas placer la chaise haute près d'une fenêtre, d'un cordon, d'un store ou d'un rideau afin d'éviter tout risque d'étranglement. Veiller à ce que la chaise haute soit placée sur une surface plane et stable. Ne pas laisser l'enfant se mettre debout ou grimper sur la chaise haute. Ne pas utiliser le produit si tous les composants ne sont pas correctement montés et réglés. Ne pas utiliser la chaise haute si des pièces sont cassées, endommagées ou manquantes. Vérifier régulièrement que toutes les vis et fixations et tous les dispositifs de verrouillage sont bien serrés. Ne pas modifier le produit ni ajouter d'accessoires non approuvés par le fabricant. Tenir les petites pièces et les matériaux d'emballage hors de portée des enfants afin d'éviter tout risque d'étouffement. Attention ! Ne pas placer le produit à proximité d'un feu ouvert ou de toute source de forte chaleur. Attention : risque de basculement si l'enfant pousse avec ses pieds contre une table ou toute autre structure. Ce produit est destiné aux enfants capables de s'asseoir et pesant jusqu'à 22 kg maximum. Pour les enfants jusqu'à 3 ans, utilisez toujours le système de retenue.

Instructions de montage

Suivre les schémas étape par étape fournis dans la section « Montage ». Vérifier que toutes les pièces sont présentes avant de commencer l'assemblage. Utiliser uniquement les fixations et les outils fournis. S'assurer que tous les mécanismes de verrouillage sont bien enclenchés avant utilisation.

Entretien

Nettoyer avec un chiffon humide et un détergent doux. Ne pas utiliser de nettoyeurs abrasifs ou de solvants. Vérifier régulièrement toutes les vis, les fixations et les systèmes de retenue. Remplacer immédiatement toute pièce usée ou endommagée. Ranger la chaise haute dans un endroit sec, à l'abri de la lumière directe du soleil.

Données sur le produit

Poids maximal de l'enfant : 22 kg. Tranche d'âge recommandée : À partir du moment où l'enfant peut tenir assis sans aide jusqu'à environ 3 ans. Matériaux : Chêne massif et placage chêne
Dimensions L 52 cm × H 80 cm × P 56,4 cm.



VIKTIGT! LÄS NOGA OCH SPARA FÖR FRAMTIDA BRUK

Uppfyller kraven i EN 14988:2017+A2:2024 – Höga barnstolar – Säkerhetskrav och provningsmetoder (TÜV-rapport CN25YH9G 001, januari 2026) och EN 17191:2021 – Möbler för barn – Sittplatser – Säkerhetskrav och testmetoder (TÜV-rapport CN25YH9G 002, december 2025)

SV - Varning!

WARNING! Underlåtenhet att följa dessa anvisningar kan leda till allvarliga skador eller dödsfall.

Lämna aldrig barnet utan uppsikt. Använd inte barnstolen förrän barnet kan sitta själv. Placera inte barnstolen i närheten av fönster, snören och sladdar, persienner eller gardiner på grund av strypningsrisken. Se till att barnstolen är placerad på ett plant och stabilt underlag. Låt inte barnet stå eller klättra i barnstolen. Använd inte produkten om inte alla komponenter är korrekt monterade och justerade. Använd inte barnstolen om någon del är trasig, skadad eller saknas. Kontrollera regelbundet att samtliga skruvar, beslag och låsanordningar är fästa ordentligt. Produkten får inte modifieras och endast tillbehör godkända av tillverkaren får användas. Förvara smådelar och förpackningsmaterial utom räckhåll för barn på grund av kvävningensrisken. Var medveten om risken med att använda stolen i närheten av öppna lågor och andra kraftiga värmekällor. Var medveten om att stolen kan tippa om barnet pressar fötterna mot ett bord eller en annan konstruktion. Denna produkt är avsedd för barn som kan sitta och väger upp till 22 kg. Använd alltid säkerhetsselet för barn upp till 3 år.

Monteringsanvisningar

Följ de steg-för-steg-illustrationer som finns i monteringsavsnittet. Kontrollera att alla delar finns med innan du påbörjar monteringen. Använd endast medföljande beslag och verktyg. Se till att alla låsmekanismer är helt låsta innan produkten tas i bruk.

Underhåll

Rengör med en fuktig trasa och mildt rengöringsmedel. Undvik att använda rengöringsmedel med mycket stark eller slipande effekt. Kontrollera regelbundet att alla skruvar, beslag och säkerhetsanordningar sitter ordentligt. Byt omedelbart ut slitna eller skadade delar. Förvara barnstolen på en torr plats utan direkt solljus.

Produktdata

Tillåten maxvikt: 22 kg. Lämplig åldersgrupp: Från att barnet kan sitta själv upp till cirka 3 år. Material: Massiv ek och ekfanér. Mått: B 52 cm x H 80 cm x D 56,4 cm.



重要!

请仔细阅读并妥善保管,以备将来参考

符合EN 14988:2017+A2:2024儿童餐椅标准(TÜV报告CN25YH9G 001,2026年1月)和EN 17191:2021儿童座椅安全要求标准(TÜV 报告CN25YH9G 002,2025年12月)

产品数据

儿童最大体重:22公斤 适用年龄:从儿童能独立坐稳到大约3岁。材料:实心橡木和橡木单板尺寸:宽52厘米 X 高80厘米 X 深56.4厘米

ZH - 警告!

警告!不遵守说明可能导致重伤或死亡。切勿让儿童无人看管。在儿童能独立坐稳之前,请勿使用餐椅。请勿将餐椅放置在窗户、绳索、百叶窗或窗帘附近,以避免勒伤。确保将餐椅放置在平坦、稳固的表面上。请勿让儿童在餐椅上站立或攀爬。所有部件未正确安装和调整到位前,请勿使用本产品。如果任何部件破损、损坏或丢失,请勿使用餐椅。定期检查所有螺丝、配件和锁定装置是否牢固。请勿改装产品或添加未经制造商批准的附件。将小部件和包装材料远离儿童,以防止窒息。注意产品附近的明火和其他强热源风险。如果儿童用脚抵住桌子或其他物体,请注意倾斜的风险。本产品适用于能独立坐稳、最大体重不超过22公斤的儿童。对于3岁以下儿童,请务必使用约束系统。

组装说明

按照组装部分提供的分步图进行操作。开始组装前,检查所有部件是否齐全。只能使用随附的配件和工具。使用前确保所有锁定装置完全扣合到位。

维护

用湿布和中性清洁剂清洁。请勿使用研磨性清洁剂或溶剂。定期检查所有螺丝、配件和约束系统。立即更换任何磨损或损坏的部件。将餐椅存放在干燥处,避免阳光直射。



중요!

이 문서를 주의 깊게 읽고 나중에 참고할 수 있도록 보관하세요

EN 14988:2017+A2:2024 아동용 하이체어(TÜV 보고서 CN25YH9G 001, 2026년 1월) 및 EN 17191:2021 아동용 의자 안전 요구 사항(TÜV 보고서 CN25YH9G 002, 2025년 12월) 준수

KO - 경고!

경고! 이 지침을 따르지 않으면 심각한 부상이나 사망에 이를 수 있습니다. 절대로 유아를 혼자 두지 마세요. 유아가 도움 없이 제대로 앉을 수 있을 때까지 하이체어를 사용하지 마세요. 목이 풀리지 않도록 창문, 전선, 블라인드, 커튼 근처에 하이체어를 두지 마세요. 하이체어를 꼭 평평하고 안정적인 표면에 놓으세요. 유아가 하이체어에서 일어서거나 올라가지 못하게 하세요. 모든 부품이 올바르게 장착되고 조정되지 않은 상태에서 제품을 사용하지 마세요. 부품이 파손, 손상 또는 누락된 경우 하이체어를 사용하지 마세요. 모든 나사, 부속품 및 잠금 장치가 고정되어 있는지 정기적으로 확인하세요. 제품을 개조하지 마시고 제조업체에서 승인하지 않은 액세서리를 추가하지 마세요. 질식 위험을 방지하기 위해 작은 부품과 포장재는 유아의 손이 닿지 않는 곳에 보관하세요. 제품 주변에 불 및 기타 고온 열원의 위험이 없는지 주의하세요. 유아가 테이블이나 다른 구조물로 발을 밀면 하이체어가 기울어질 위험이 있으므로 주의하세요. 이 제품은 앉을 수 있는 어린이를 위한 제품이며 최대 22KG 체중까지 사용할 수 있습니다. 만 3세 이하의 유아는 항상 구속 장치를 사용하세요.

조립 지침

조립 섹션에 제공된 단계별 다이어그램을 따르세요. 조립을 시작하기 전에 모든 부품이 있는지 확인하세요. 제공된 부속품과 도구만 사용하세요. 사용하기 전에 모든 잠금 장치가 완전히 체결되었는지 확인하세요.

유지 관리

촉촉한 천과 중성 세제로 세척하세요. 연마성 세제나 솔벤트를 사용하지 마세요. 모든 나사, 부속품, 구속 장치를 정기적으로 점검하세요. 마모되거나 손상된 부품은 즉시 교체하세요. 하이체어는 직사광선을 피해 건조한 곳에 보관하세요.

제품 데이터

유아 최대 사용 체중: 22KG. 사용 적합 연령대: 유아가 도움 없이 제대로 앉을 수 있는 시기부터 약 3세까지. 소재: 솔리드 오크(참나무) 및 오크 베니어. 크기: W 52CM X H 80CM X D 56,4CM

Box Content

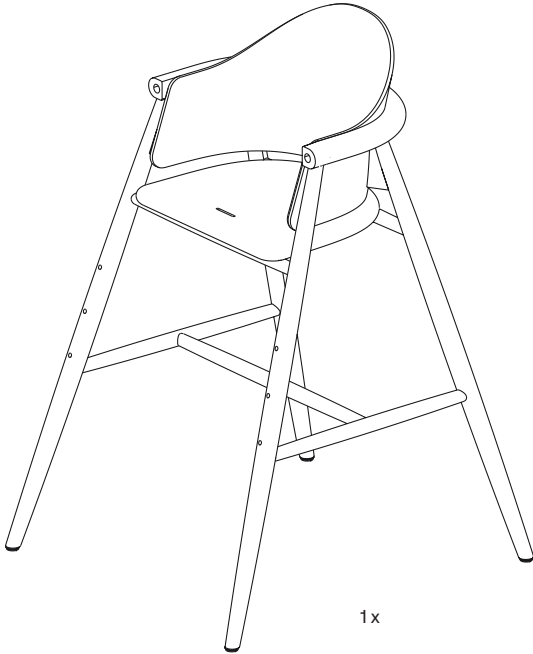

1x

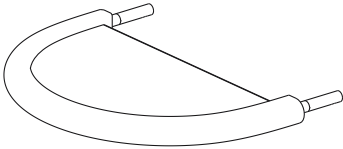

(C) 1x

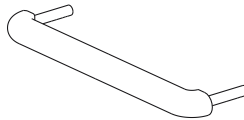

(B) 1x

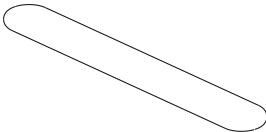

(A) 1x

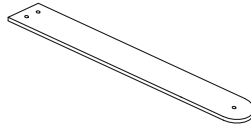

1x

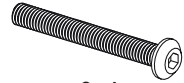

2 x A

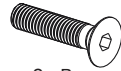

2 x B



1 x C



2 x E



2 x F

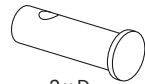

2 x D



1x

A1/B1/C1

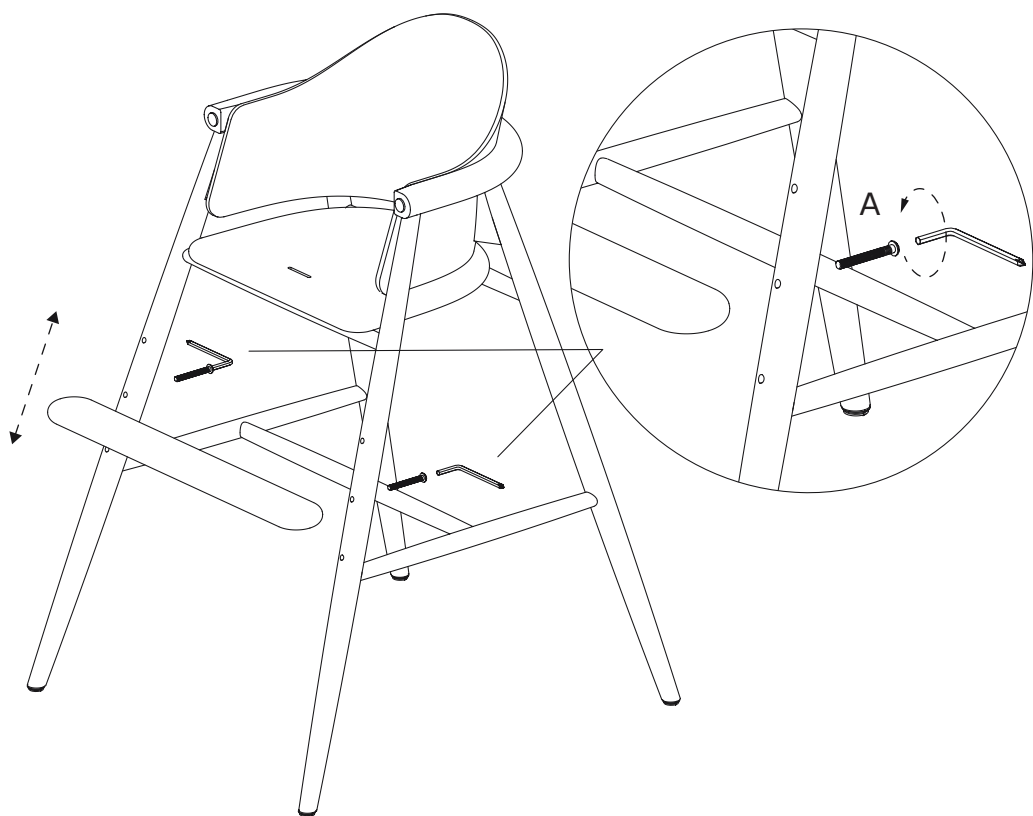

A2

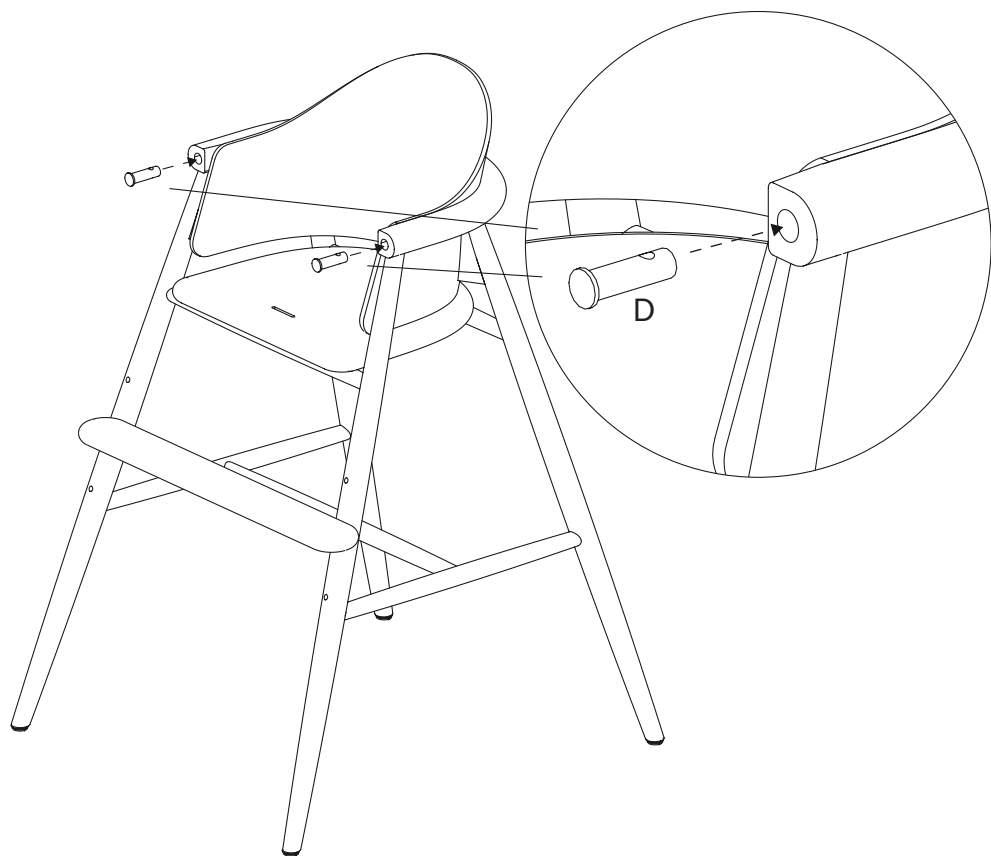

A3

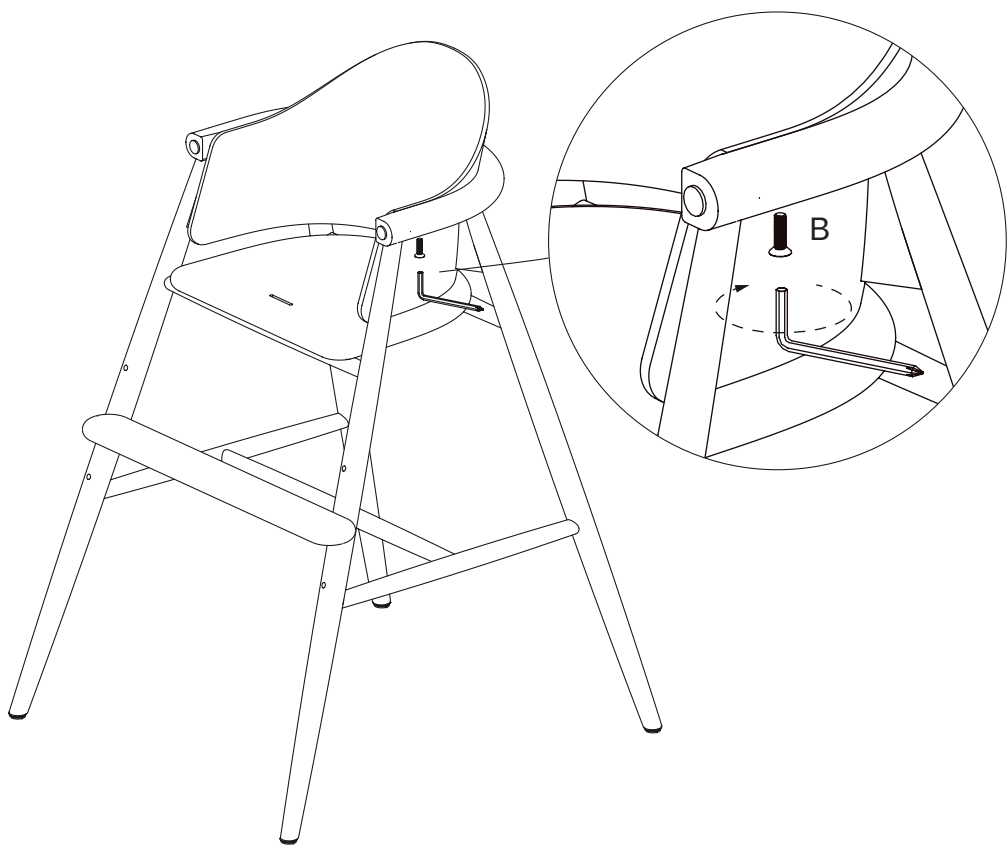

B2

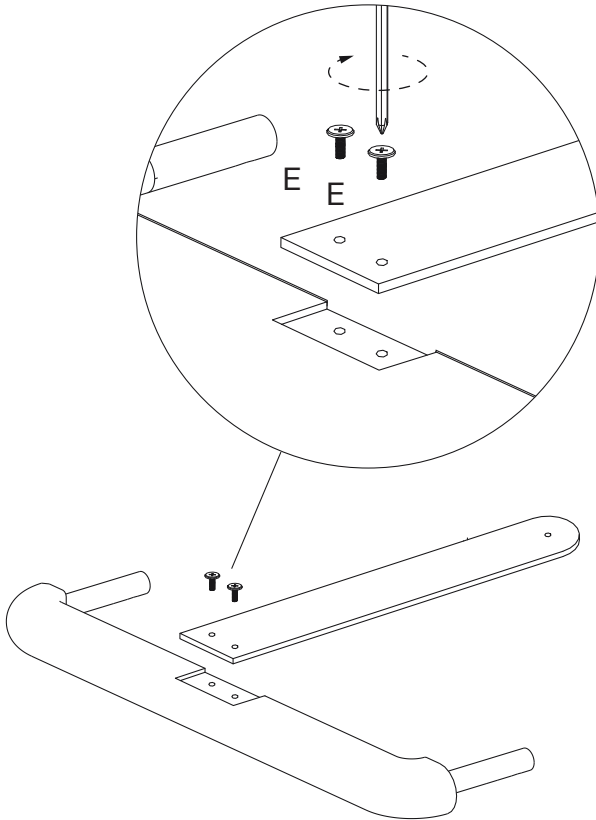

B3

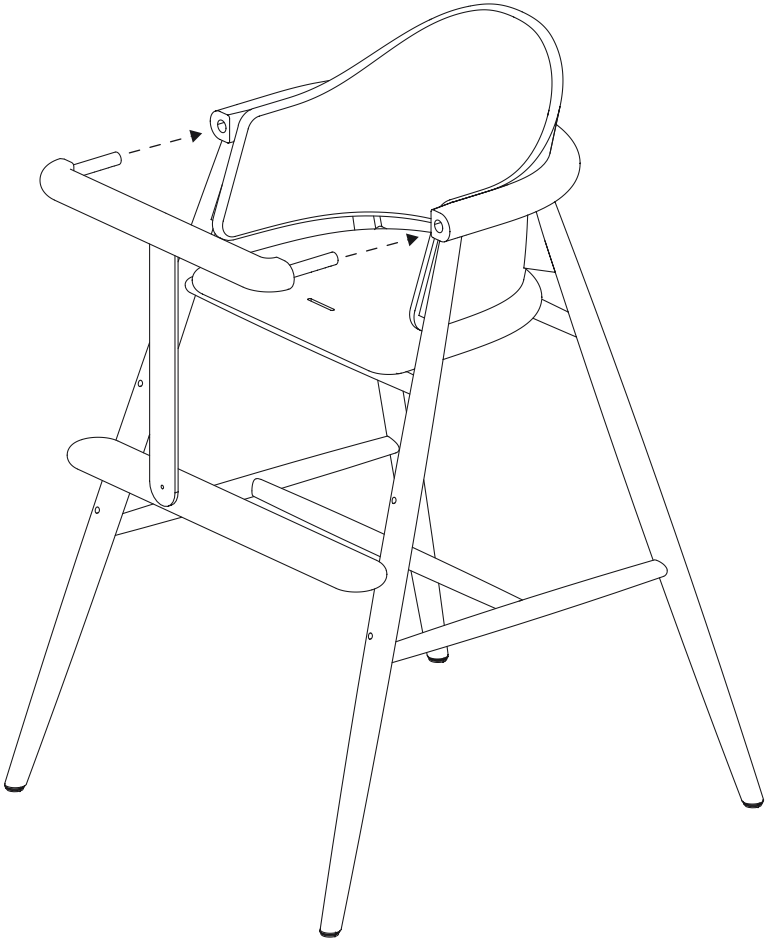

B4

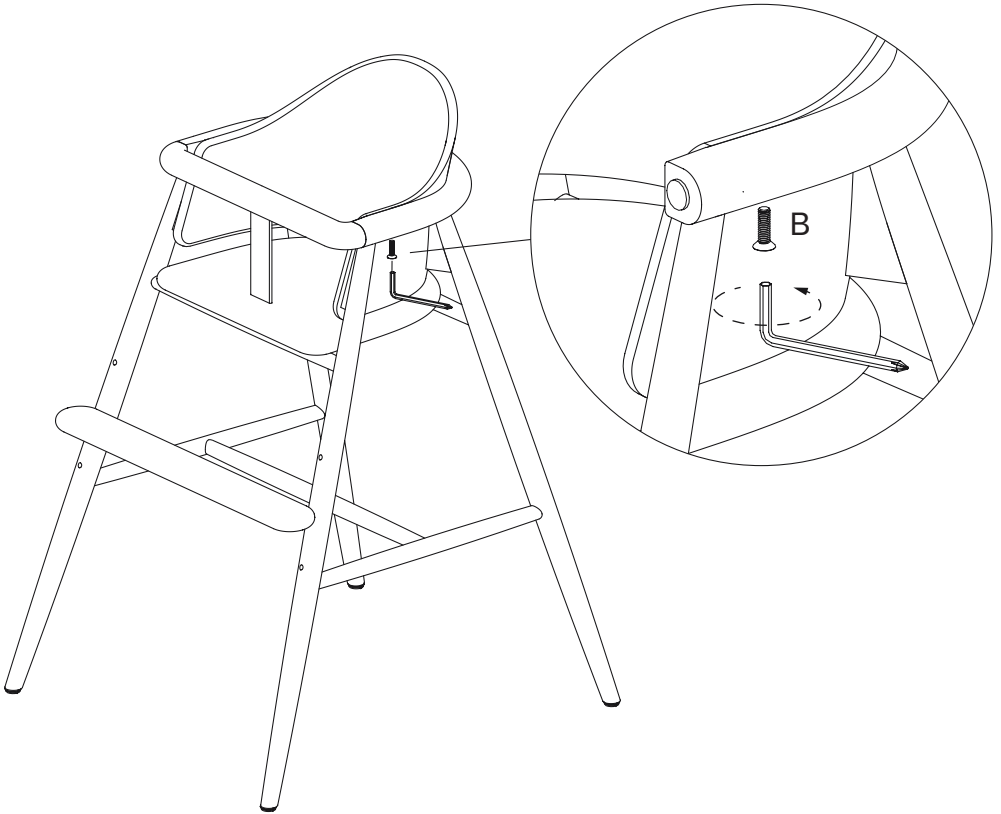

B5

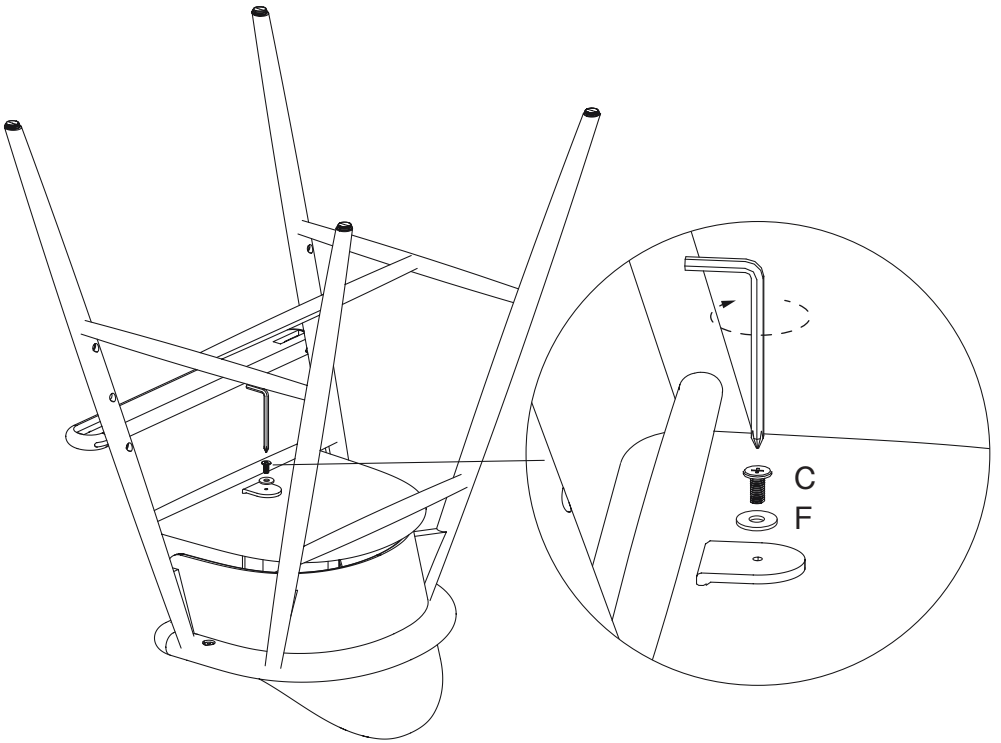

C2

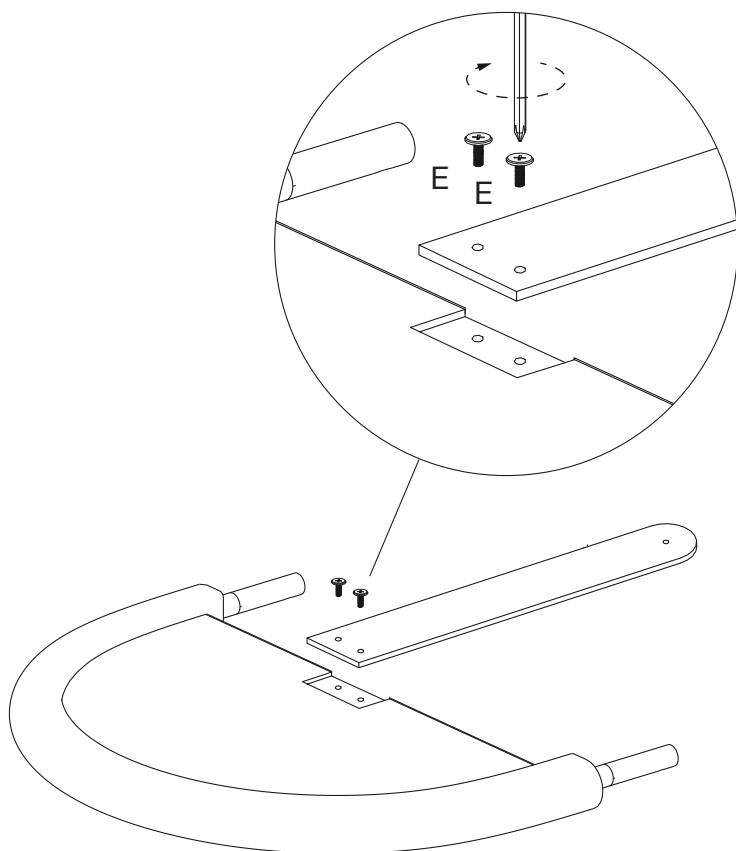

C3

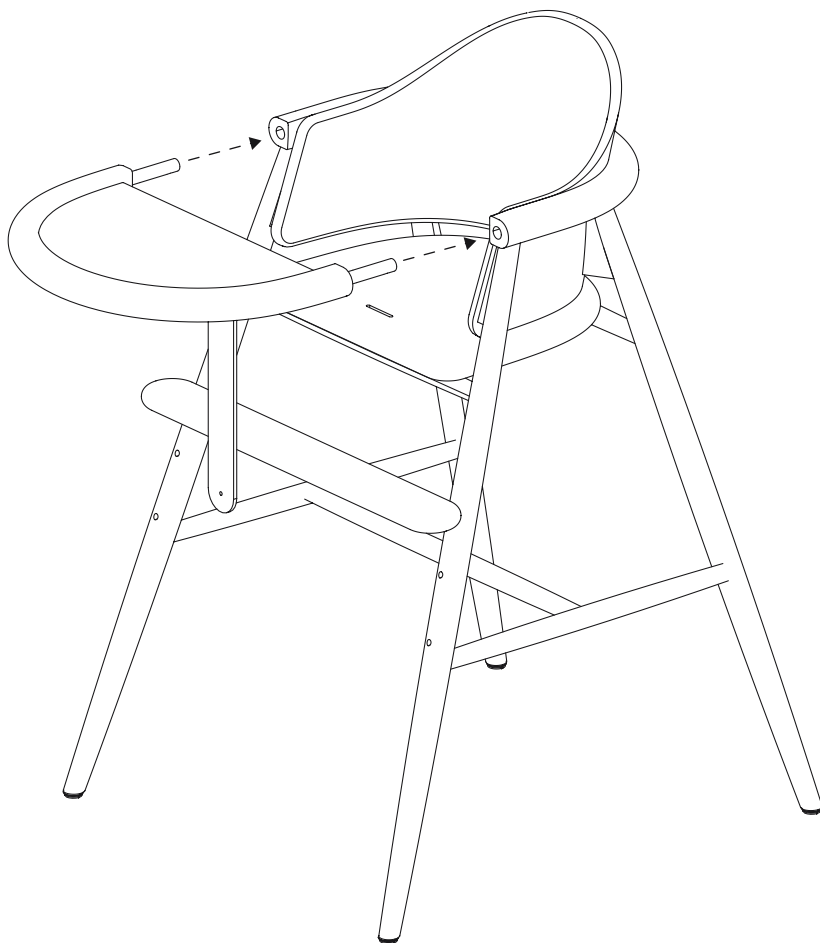

C4

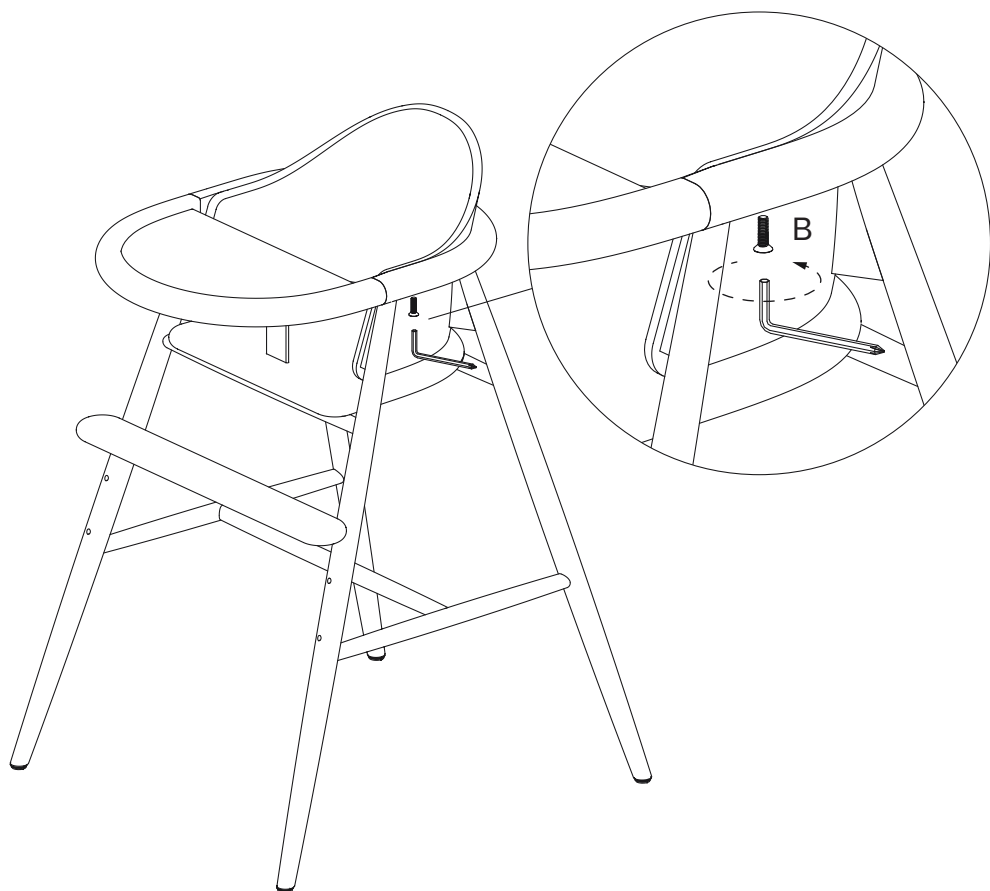

C5

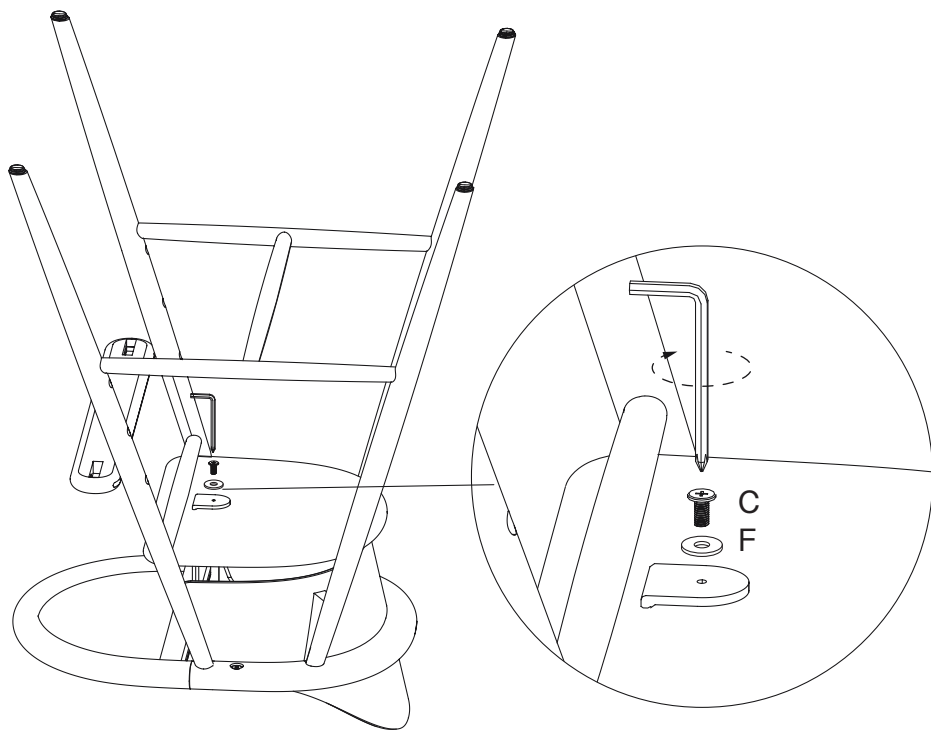

Space to feel comfortably you